

# BLACK+DECKER

Customer Care Line: 1-800-465-6070

For online customer service:  
www.prodprotect.com/blackanddecker

Línea de Atención del Cliente: 1-800-465-6070

Para servicio al cliente en línea:  
www.prodprotect.com/blackanddecker

5-SPEED HAND MIXER

BATIDORA DE MANO DE 5 VELOCIDADES

use and care manual  
manual de uso y cuidado

MX410B



## PARTS AND FEATURES

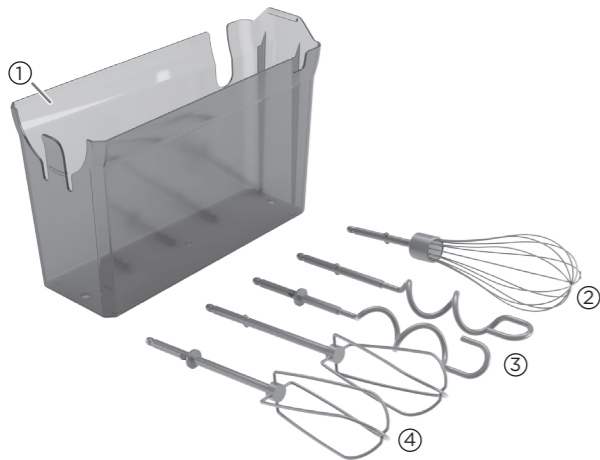

1. Storage case (Part # 20103000015701)
2. Whisk (Part # 102170074)
3. Dough hooks (Part # 102170083 Left) (Part # 102170084 Right)
4. Beaters (Part # 102170081 Left) (Part # 102170082 Right)

5. Speed wheel
6. Easy eject feature
7. Mixer body
8. Heel and bowl rest
9. Turbo boost button

Product may vary slightly from what is illustrated.

## GETTING STARTED

- Remove all packing material, any stickers, and the plastic band around the power plug.
- Remove and save literature.
- Please go to [www.prodprotect.com/blackanddecker](http://www.prodprotect.com/blackanddecker) to register your warranty.
- Wash all removable parts.

## WHAT SPEED TO USE

1 (Low)	2 (Low/Med)	3 (Medium)	4 (Med/High)	5 (High)	TURBO (high speed burst)
Stir	Combine	Mix	Blend	Beat/Whip	
Combining dry and wet ingredients. Adding to mixtures: nuts, dried fruits, chocolate chips.	Preparing puddings; mixing dough or thin batter.	Creaming butter and sugar; mixing cake batters and frostings.	Beating whole eggs or frozen desserts; mixing light batter, such as for popovers.	Whipping cream and egg whites; mashing potatoes.	Use at any speed setting to get maximum power for tough mixing tasks.

### HOW TO CLEAN

Wipe mixer body with damp cloth and dry thoroughly with a dry cloth. Hand wash attachments in warm, soapy water or in the dishwasher.

### STORAGE

Store all attachments and power cord in the storage case. Insert bottom of mixer into case and snap together for storage.



## IMPORTANT SAFEGUARDS

When using electrical appliances, basic safety precautions should always be followed, including the following:

- Read all instructions.
- To protect against risk of electrical shock do not immerse cord, plugs or appliance in water or other liquid.
- Close supervision is necessary when any appliance is used by or near children.
- Turn the appliance OFF, then unplug from the outlet when not in use, before assembling or disassembling parts and before cleaning. To unplug, grasp the plug and pull from the outlet. Never pull from the power cord.
- Avoid contacting moving parts. Keep hands, hair and clothing- as well as spatulas and other utensils- away from beaters during operation to reduce the risk of injury to persons, and/or damage to the mixer.
- Do not operate appliance with a damaged cord or plug, or after the appliance malfunctions or has been dropped or damaged in any manner. Contact Consumer Support at the toll-free number listed in the warranty section. This appliance has important markings on the plug blade. The attachment plug or entire cordset (if plug is molded onto cord) is not suitable for replacement. If damaged, the appliance must be replaced.
- The use of attachments not recommended or sold by the manufacturer may cause fire, electric shock or injury.
- Do not use outdoors.
- Do not let cord hang over edge of table or counter.
- Do not let cord contact hot surface, including the stove.
- Remove beaters from mixer before washing.
- This appliance is not intended for use by persons (including children) with reduce physical, sensory or mental capabilities, or lack of experience and knowledge, unless they have been given supervision or instruction concerning use of the appliance by a person responsible for their safety.
- Children should be supervised to ensure that they do not play with the appliance.
- The maximum rated wattage for this product was obtained with the dough hooks. Other recommended attachments may draw significantly less power or current.

## SAVE THESE INSTRUCTIONS.

This product is for household use only.

### POLARIZED PLUG (120V models only)

This appliance has a polarized plug (one blade is wider than the other). To reduce the risk of electric shock, this plug is intended to fit into a polarized outlet only one way. If the plug does not fit fully into the outlet, reverse the plug. If it still does not fit, contact a qualified electrician. Do not attempt to modify the plug in any way.

### TAMPER-RESISTANT SCREW

**Warning:** This appliance is equipped with a tamper-resistant screw to prevent removal of the outer cover. To reduce the risk of fire or electric shock, do not attempt to remove the outer cover. There are no user-serviceable parts inside. Repair should be done only by authorized service personnel.

### ELECTRICAL CORD

- A short power-supply cord is provided to reduce the risks resulting from becoming entangled in or tripping over a longer cord.
  - Extension cords are available and may be used if care is exercised in their use.
  - If an extension cord is used:
    - 1) The marked electrical rating of the extension cord should be at least as great as the electrical rating of the appliance; and
    - 2) The cord should be arranged so that it will not drape over the counter top or tabletop where it can be pulled on by children or tripped over.
- Note:** If the power cord is damaged, please contact the warranty department listed in these instructions.

## HOW TO USE



- Select correct attachment(s) for mixing task:
- Beaters-general mixing
  - Whisk-whipping, aerating
  - Hooks-kneading dough

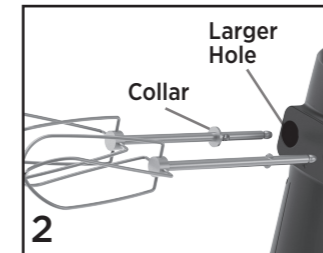

**NOTE:** To insert beaters and dough hooks, insert the attachment with a collar into the larger hole.

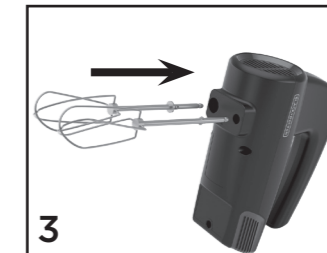

With mixer unplugged from outlet, insert attachment(s).



Once attachment(s) are firmly inserted, plug the mixer into outlet.



For least-mess mixing: Before turning on, insert attachment(s) into the center of food at a 90 degree angle.



**NOTE:** To avoid getting powder inside the unit, mix at speed 1 until dry and wet ingredients are combined. Begin all mixing tasks on speed 1, then increase as needed.



**TIP:** To scrape the bowl with a spatula, first turn mixer off then place mixer on heel rest.

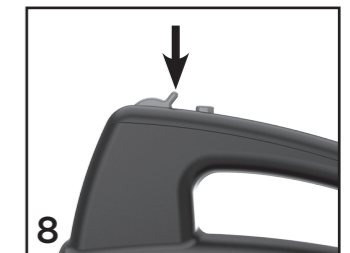

When finished, unplug mixer and turn speed wheel to O. Then press wheel downwards to eject attachment(s).

# BLACK+DECKER



250W Max 120V~ 60Hz.

BLACK+DECKER and the BLACK+DECKER logos and product names are trademarks of The Black & Decker Corporation, used under license. All rights reserved. All other marks are Trademarks of Spectrum Brands, Inc.

BLACK+DECKER y los logos y nombres de productos de BLACK+DECKER son marcas registradas de The Black & Decker Corporation, usados bajo licencia. Todos los derechos reservados. Todas la Demas marcas son Marcas Registradas de Spectrum Brands, Inc.

Made in China.  
Fabricado en China.

© 2020 The Black & Decker Corporation and Spectrum Brands, Inc., Middleton, WI 53562

E/S 27940  
T22-9002069-A

Por favor lea este instructivo antes de usar el producto.

## INSTRUCCIONES IMPORTANTES DE SEGURIDAD

Cuando se usan aparatos eléctricos, siempre se deben respetar las siguientes medidas básicas de seguridad:

- Por favor lea todas las instrucciones.
- A fin de protegerse contra el riesgo de un choque eléctrico, no sumerja el cable, los enchufes ni el aparato en agua ni en ningún otro líquido.
- Todo aparato eléctrico usado en la presencia de los niños o por ellos mismos requiere la supervisión de un adulto.
- Apague el aparato, luego desenchúfelo del tomacorriente cuando no esté en uso, antes de ensamblar o desensamblar las piezas y antes de limpiar. Para desenchufar, sujete firmemente el enchufe y hágalo fuera del tomacorriente. Nunca hale el cable para sacar el enchufe del tomacorriente.
- Evite el contacto con las piezas móviles. Cuando el aparato está en funcionamiento se debe mantener las manos, el cabello y la ropa, al igual que las espátulas y demás utensilios, alejados de los batidores para reducir el riesgo de lesiones a las personas y (o) daño a la batidora.
- No opere ningún aparato eléctrico con un cable o enchufe dañado, que presente un problema de funcionamiento o que se haya caído o dañado de manera alguna. Comuníquese con Servicio al Cliente al número de teléfono gratuito que aparece en la sección de garantía. Este aparato contiene marcas importantes en la clavija del enchufe. Ni el enchufe

de accesorio ni el enchufe completo (si el enchufe está moldeado en el cable) puede ser reemplazado. Si se daña, el aparato debe ser reemplazado. El uso de accesorios no recomendados por el fabricante del aparato puede ocasionar incendio, choque eléctrico o lesiones.

- No use este aparato a la intemperie.
- No permita que el cable cuelgue del borde de la mesa o del mostrador.
- No permita que el cable entre en contacto con ninguna superficie caliente, incluyendo la estufa.
- Remueva los batidores de la batidora antes de lavarla.
- Este aparato no está diseñado para ser utilizado por personas (incluyendo los niños) con su capacidad física, psíquica o sensorial reducida, o con falta de experiencia o sabiduría, a menos que sean supervisadas o hayan recibido instrucciones acerca del uso del aparato por una persona responsable de su seguridad.
- Se debe asegurar la supervisión de los niños para evitar que usen el aparato como juguete.
- La potencia eléctrica máxima de este producto fue obtenida con los ganchos de masa. Otros accesorios recomendados podrían extraer considerablemente menos cantidad de potencia o electricidad.

## CONSERVE ESTAS INSTRUCCIONES.

Este aparato eléctrico es para uso doméstico solamente.

### ENCHUFE POLARIZADO (Solamente los modelos de 120V)

Este aparato cuenta con un enchufe polarizado (un contacto es más ancho que el otro). A fin de reducir el riesgo de un choque eléctrico, este enchufe encaja en un tomacorriente polarizado en un solo sentido. Si el enchufe no entra en el tomacorriente, inviértalo y si aun así no encaja, consulte con un electricista. Por favor no trate de alterar esta medida de seguridad.

### TORNILLO DE SEGURIDAD

**Advertencia:** Este aparato cuenta con un tornillo de seguridad para evitar la remoción de la cubierta exterior del mismo. A fin de reducir el riesgo de incendio o de choque eléctrico, por favor no trate de remover la cubierta exterior. Este producto no contiene piezas reparables por el consumidor. Toda reparación se debe llevar a cabo únicamente por personal de servicio autorizado

### CABLE ELÉCTRICO

- 1) Un cable de alimentación corto es provisto para reducir los riesgos de enredarse o tropezar con un cable más largo.
- 2) Existen cables de extensión disponibles y estos pueden ser utilizados si se toma el cuidado debido en su uso.
- 3) Si se utiliza un cable de extensión:
  - a) La clasificación eléctrica marcada del cable de extensión debe ser, como mínimo, igual a la clasificación eléctrica del aparato; y
  - b) El cable debe ser acomodado de manera que no cuelgue del mostrador o de la mesa para evitar que un niño tire del mismo o que alguien se tropiece sin darse cuenta.

**Nota:** Si el cable de alimentación está dañado, por favor llame al número del departamento de garantía que aparece en estas instrucciones.

## PIEZAS Y CARACTERÍSTICAS



1. Estuche de almacenamiento (pieza no. 20103000015701)
2. Batidor (pieza no. 102170074)
3. Ganchos para masa (pieza no. 102170083 Izquierdo) (pieza no. 102170084 Derecho)
4. Batidores (pieza no. 102170081 Izquierdo) (pieza no. 102170082 Derecho)
5. Rueda de velocidad
6. Función de expulsión fácil
7. Cuerpo de la batidora
8. Descanso para talón y recipientes
9. Botón de impulso Turbo

Este producto puede variar ligeramente del que aparece ilustrado.

## PRIMEROS PASOS

- Retire todo material de empaque, etiquetas y la tira plástica alrededor del enchufe.
- Retire y conserve la literatura.
- Por favor, visite [www.prodprotect.com/blackanddecker](http://www.prodprotect.com/blackanddecker) para registrar su garantía.
- Lave todas las piezas removibles.

## CÓMO USAR



Seleccione los accesorios correctos para la tarea de mezclado:

- Batidores tradicionales - para mezclado general
- Batidor - para batir, airear
- Ganchos - para amasar masa

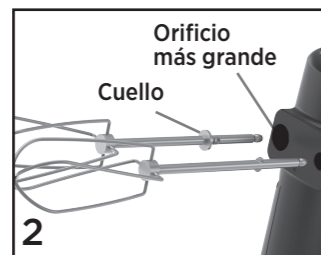

**NOTA:** Para instalar los batidores y los ganchos para masa, inserte el accesorio con el cuello dentro del orificio grande.

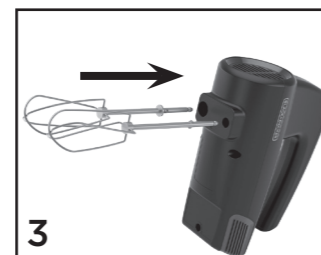

Con la batidora desenchufada del tomacorriente, inserte los accesorios.

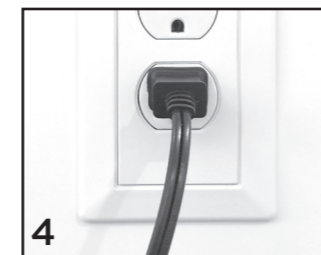

Una vez que los accesorios están insertados firmemente, enchufe la batidora a un tomacorriente.



Para mezclado con menos desorden: Antes de encender, inserte los accesorios dentro del centro del alimento a un ángulo de 90 grados.



**NOTA:** Para evitar que el polvo penetre dentro de la unidad, mezcle en la velocidad 1 hasta que los ingredientes secos y líquidos estén combinados. Comience las tareas de mezclado en la velocidad 1, luego aumente la velocidad según sea necesario.



**CONSEJO:** Para raspar el recipiente con una espátula, primero apague la batidora y luego coloque la batidora en el descanso para el talón.

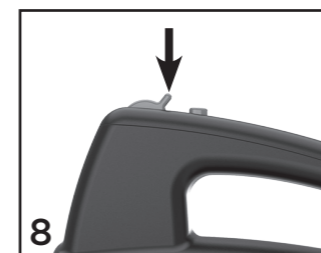

Cuando haya terminado, desenchufe la batidora y gire la rueda de velocidad a la posición de 0. Luego presione la rueda hacia abajo para extraer los accesorios.

## QUÉ VELOCIDAD DEBE UTILIZAR

1 (Baja)	2 (Baja/Media)	3 (Media)	4 (Media/Alta)	5 (Alta)	TURBO (impulsos de velocidad alta)
Revolver	Combinar	Mezclar	Incorporar	Batir/Agitar	
Para combinar ingredientes secos y mojados. Añadir a mezclas: nueces, frutas secas, chispas de chocolate.	Para preparar pudines; mezclar masas o mezclas finas.	Para hacer crema de mantequilla y azúcar, mezclar mezclas para tortas y glaseados.	Para batir huevos enteros o postres congelados; mezclar mezclas ligeras, tal como para panecillos ligeros (popovers).	Para batir agitadamente crema y claras de huevos; hacer puré de papas.	Utilice a cualquier velocidad para obtener la potencia máxima para tareas de mezclado más difíciles.

### CÓMO LIMPIAR

Limpie el cuerpo de la batidora con un paño húmedo y seque completamente con un paño seco. Lave los accesorios a mano en agua caliente, jabonosa o en la máquina lavaplatos.

### ALMACENAMIENTO

Almacene todos los accesorios y el cable de alimentación en el estuche de almacenamiento. Inserte la parte inferior de la batidora en el estuche y cierre a presión para almacenar.

## WARRANTY AND CUSTOMER SERVICE INFORMATION

### Two-Year Limited Warranty

(Applies only in the United States and Canada)

For service, repair or any questions regarding your appliance, call the appropriate 800 number listed within this section. Please DO NOT return the product to the place of purchase. Also, please DO NOT mail product back to manufacturer, nor bring it to a service center. You may also want to consult the website listed on the cover of this manual.

### What does it cover?

- Any defect in material or workmanship provided; however, Spectrum Brands Inc's liability will not exceed the purchase price of product.

### For how long?

- Two years from the date of original purchase with proof of purchase.

### What will we do to help you?

- Provide you with a reasonably similar replacement product that is either new or factory refurbished.

### How do you get service?

- Save your receipt as proof of date of sale.
- Visit the online service website at [www.prodprotect.com/blackanddecker](http://www.prodprotect.com/blackanddecker), or call toll-free 1-800-465-6070, for general warranty service.
- If you need parts or accessories, please call 1-800-738-0245.

### What does your warranty not cover?

- Damage from commercial use
- Damage from misuse, abuse or neglect
- Products that have been modified in any way
- Products used or serviced outside the country of purchase
- Glass parts and other accessory items that are packed with the unit
- Shipping and handling costs associated with the replacement of the unit
- Consequential or incidental damages (Please note, however, that some states do not allow the exclusion or limitation of consequential or incidental damages, so this limitation may not apply to you.)

### How does state law relate to this warranty?

- This warranty gives you specific legal rights. You may also have other rights that vary from state to state or province to province.

### Are there additional warranty exclusions?

- This warranty shall not be valid where it is contrary to U.S. and other applicable laws, or where the warranty would be prohibited under any economic sanctions, export control laws, embargos, or other restrictive trade measures enforced by the United States or other applicable jurisdictions. This includes, without limitation, any warranty claims implicating parties from, or otherwise located in, Cuba, Iran, North Korea, Syria and the disputed Crimea region.

## PÓLIZA DE GARANTÍA

(Válida sólo para México)

### Duración

Spectrum Brands de México, SA de CV garantiza este producto por 2 años a partir de la fecha original de compra.

### ¿Qué cubre esta garantía?

- Esta Garantía cubre cualquier defecto que presenten las piezas, componentes y la mano de obra contenidas en este producto.
- Requisitos para hacer válida la garantía
- Para reclamar su Garantía deberá presentar al Centro de Servicio Autorizado la póliza sellada por el establecimiento en donde adquirió el producto. Si no la tiene, podrá presentar el comprobante de compra original.

### ¿Dónde hago válida la garantía?

- Llame sin costo al teléfono **01 800 714 2503**, para ubicar el Centro de Servicio Autorizado más cercano a su domicilio en donde usted podrá encontrar partes, componentes, consumibles y accesorios.

### Procedimiento para hacer válida la garantía

Acuda al Centro de Servicio Autorizado con el producto con la póliza de Garantía sellada o el comprobante de compra original, ahí se reemplazará cualquier pieza o componente defectuoso sin cargo alguno para el usuario final. Esta Garantía incluye los gastos de transportación que se deriven de su cumplimiento.

### Excepciones

Esta Garantía no será válida cuando el producto:

- A) Se hubiese utilizado en condiciones distintas a las normales.
- B) No hubiese sido operado de acuerdo con el instructivo de uso que le acompaña.
- C) Cuando el producto hubiese sido alterado o reparado por personas no autorizadas por Spectrum Brands de México, SA de CV.

**Nota:** Usted podrá encontrar partes, componentes, consumibles y accesorios en los centros de servicios autorizados. Esta garantía incluyen los gastos de transportación que se deriven de sus cumplimiento dentro de sus red de servicio.

### ¿Existen exclusiones de garantía adicionales?

- Esta garantía no será válida donde exista oposición a EE.UU. y otras leyes aplicables, o donde la garantía sería prohibida bajo cualquier sanción económica, ley de control de exportación, embargo u otra medida comercial impuesta por los Estados Unidos u otras jurisdicciones aplicables. Esto incluye, sin limitación, cualquier reclamo de garantía que implique partes de, u de otro modo localizadas en, Cuba, Irán, Corea del Norte, Siria y la región disputada de Crimea.